

# Stainless Steel Worktable with Optional Knockdown Welded Base

## ASSEMBLY INSTRUCTIONS

### CAUTION

INSPECT CONTENTS IMMEDIATELY AND FILE CLAIM WITH DELIVERING CARRIER FOR ANY DAMAGE.  
**SAVE YOUR BOX AND ALL PACKING MATERIALS.**  
YOU ARE RESPONSIBLE FOR DAMAGE TO YOUR UNIT IF RETURNED IMPROPERLY PACKED.

### Hardware:



Hardware is located in plastic bag with brightly colored "HARDWARE ATTACHED" tape.

### Tool required:

- 5/32" allen wrench

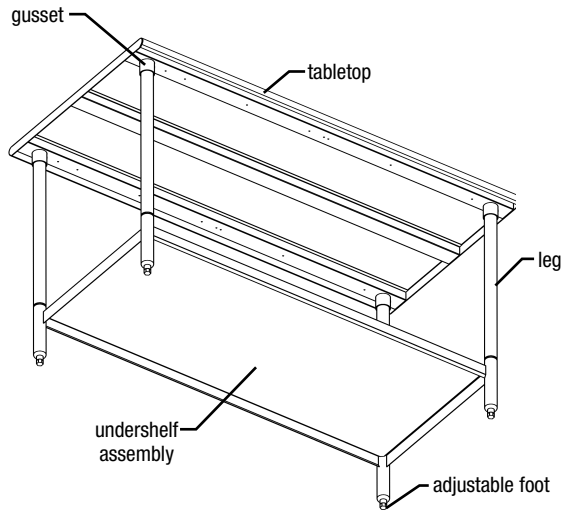

(UNDERSIDE VIEW)

**Step 1 - Set welded undershelf assembly on its feet on the floor or working surface. Screw a leg/bolt assembly hand tight onto all four corners**

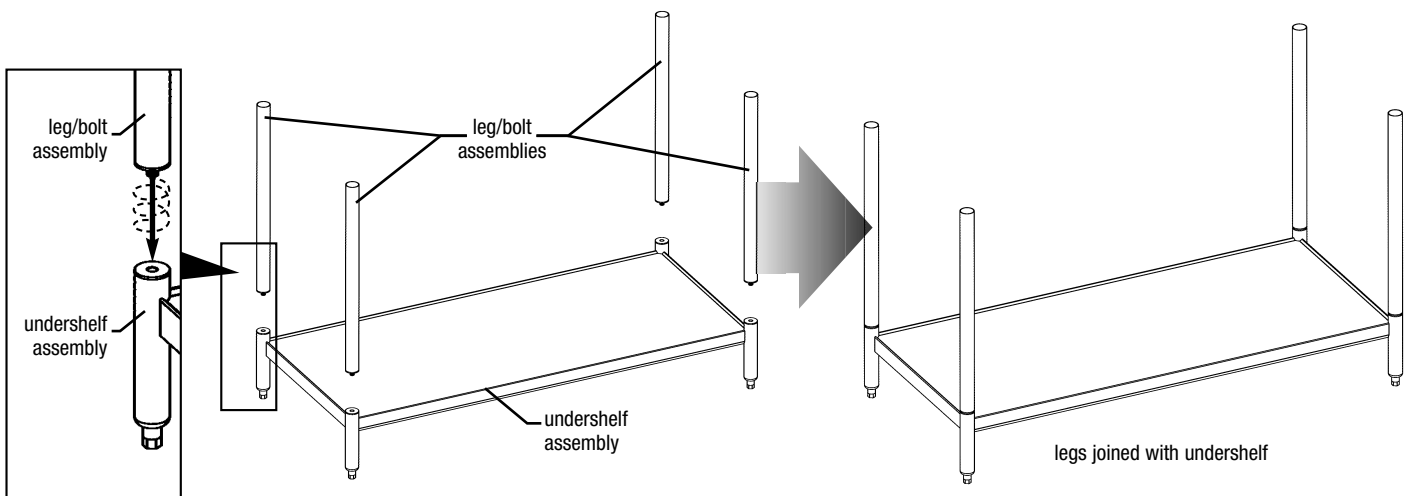

(continued on next page)

EG10101 Revised 07/23

# Stainless Steel Worktable with Optional Knockdown Welded Base

## ASSEMBLY INSTRUCTIONS

If table includes overshelf, attach  
overshelf to tabletop NOW before  
attaching to base...

... as some mounting bolts  
may require access through  
gusset/channel assemblies  
and into bottom of overshelf  
posts.

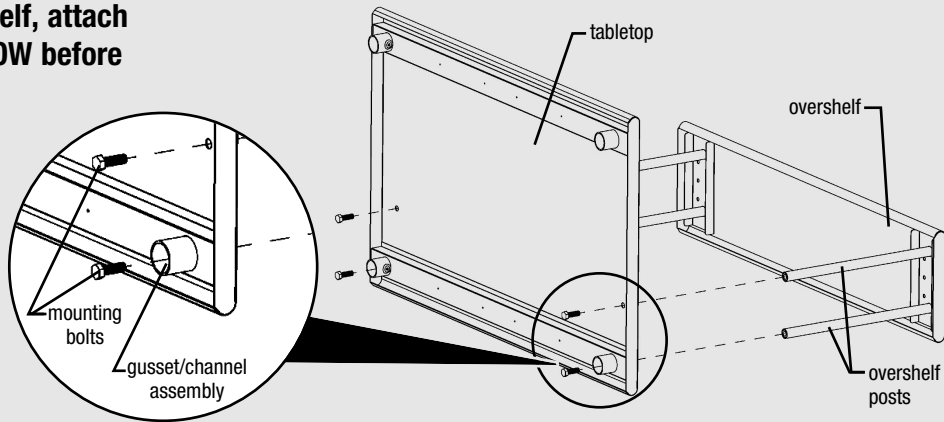

### Step 2 - Stand table upright and mount tabletop.

- Place tabletop onto top of legs.
- Insert each leg into each tabletop gusset.
- With 5/32" allen wrench, tighten set screw\* on each gusset.

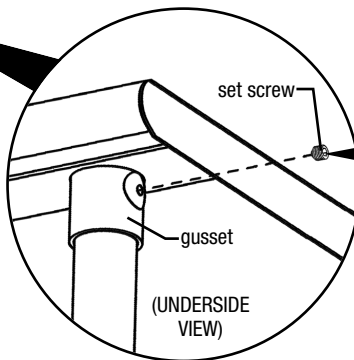
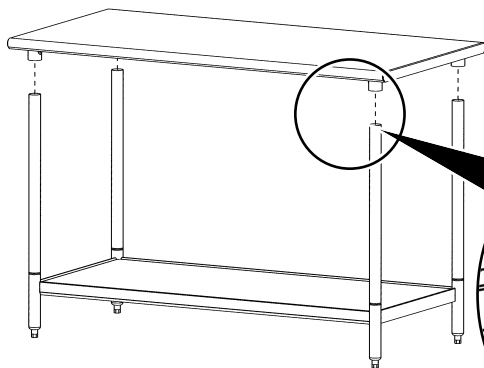

\* To be compliant with NSF guidelines,  
set screws must be filled with  
NSF-approved sealant.

### Step 3 - Level unit.

The leveling feet allow approximately 1" adjustment.

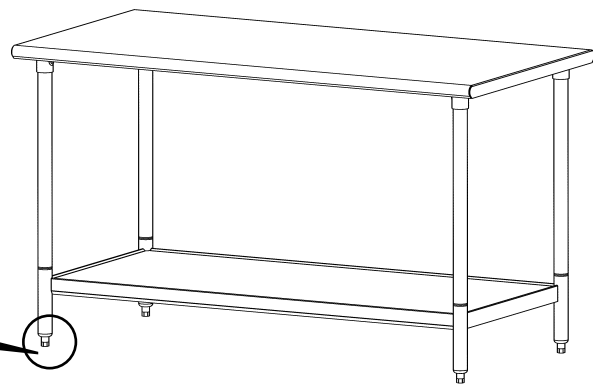
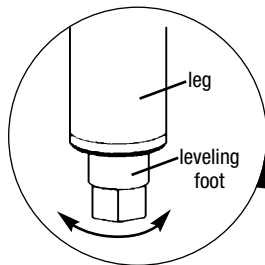

Assembly is complete.

(End)

**EAGLE**  
GROUP  
Profit from the Eagle Advantage®

• 100 Industrial Boulevard, Clayton, Delaware 19938-8903 U.S.A.  
• Phone: 302/653-3000 • 800/441-8440 • Fax: 302/653-2065  
• www.eaglegrp.com • www.eaglegrpnews.com • www.eaglemhc.com

Eagle Foodservice Equipment, Eagle MHC, and SpecFAB® are divisions of Eagle Group. ©2023 by the Eagle Group

# Mesa de trabajo de acero inoxidable con base golpear-abajo soldada opcional

## INSTRUCCIONES PARA EL ENSAMBLAJE

### PRECAUCIÓN

INSPECCIONE EL CONTENIDO INMEDIATAMENTE Y PRESENTE UN RECLAMO AL TRANSPORTISTA ENCARGADO DE LA ENTREGA EN CASO DE HABER DAÑOS.

**CONSERVE LA CAJA Y TODOS LOS MATERIALES DE EMBALAJE.**

USTED ES RESPONSABLE DEL DAÑO DE SU UNIDAD SI ÉSTA SE DEVUELVE EMBALADA INCORRECTAMENTE.

### Artículos de ferretería:

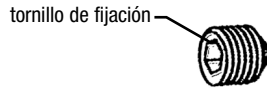

Están localizada en una bolsa plástica con cinta coloreado brillantemente marcado "HARDWARE ATTACHED".

### Herramientas necesarias:

- llave Allen de 5/32"

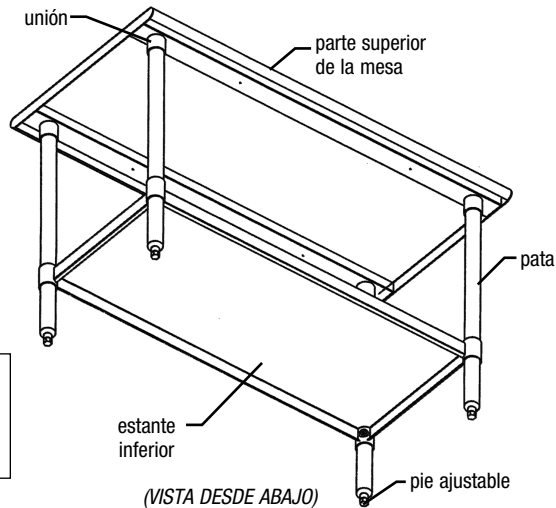

**Paso 1: Coloque el ensamblaje del estante inferior soldado sobre sus pies en el piso o superficie de trabajo. Atornille con la mano un conjunto de pata/perno en las cuatro esquinas.**

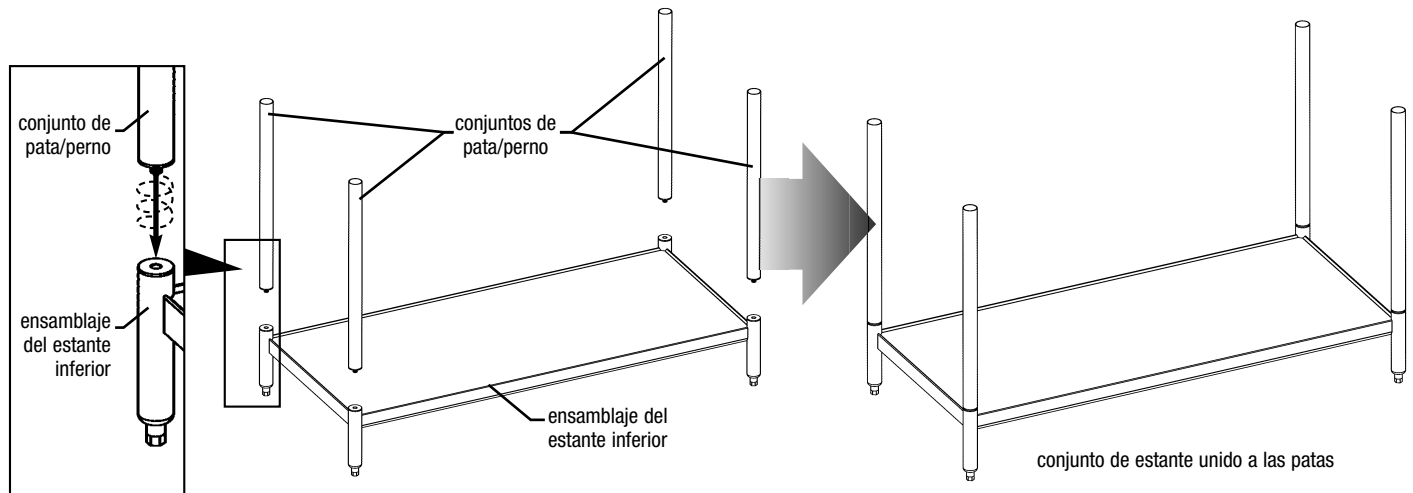

(continúa en la próxima página)

# Mesa de trabajo de acero inoxidable con base golpear-abajo soldada opcional

## INSTRUCCIONES PARA EL ENSAMBLAJE

Si la mesa incluye repisa superior, fije la repisa superior a la superficie de la mesa AHORA antes de unirla a la base...

... Algunos pernos de montaje pueden requerir el acceso a través de los ensamblajes del escudete/del canal y en la parte inferior de los postes del overshelf.

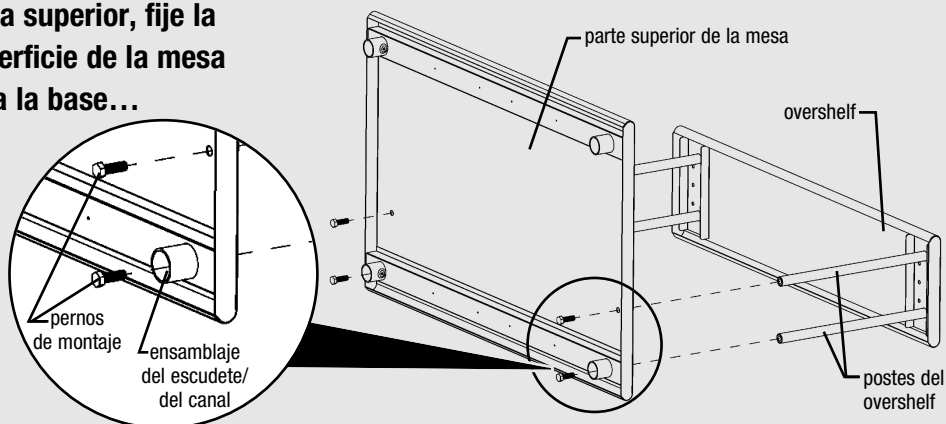

### Paso 2: Ponga la mesa derecha y coloque la parte superior de la mesa.

- Coloque la parte superior de la mesa sobre la parte superior de las patas.
- Introduzca cada pata en la respectiva unión de la parte superior de la mesa.
- Con una llave Allen de 5/32", ajuste el tornillo de fijación\* en cada unión.

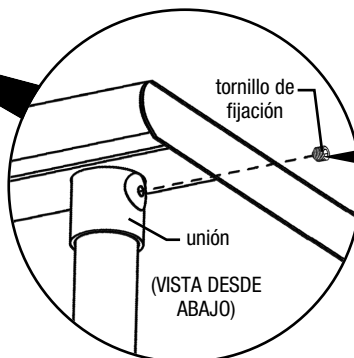
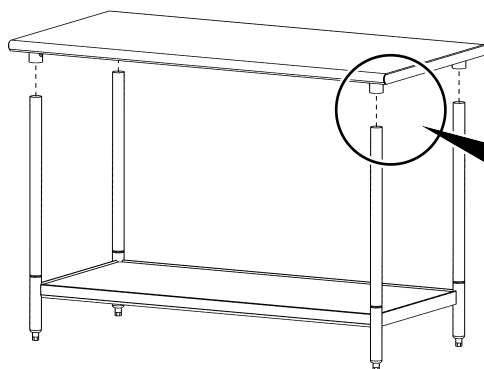

\* Para ser obediente con las guías de consulta del NSF, los tornillos de fijación deben llenarse con sellador aprobado por NSF.

### Paso 3: Nivele la unidad.

El pie nivelador permite un ajuste de aproximadamente 1".

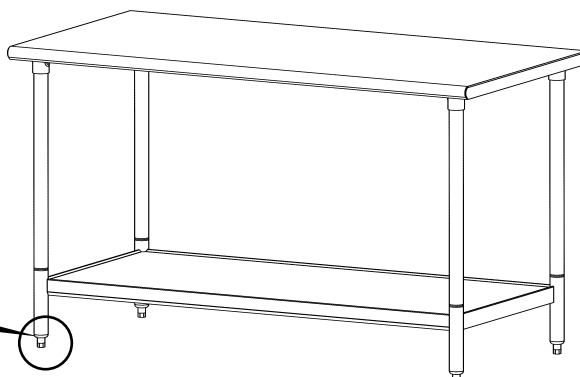
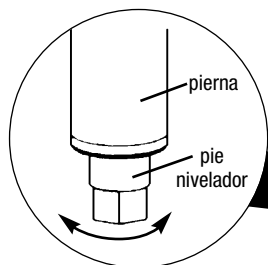

El ensamblaje está completo.

(Fin)