

ITM2-72

PRÉSENTOIR ÎLOT DE LIBRE-SERVICE



ITM2-72 (Standard)



- Présentoir de libre-service autonome conçu pour proposer des aliments chauds conditionnés de qualité moyennant des coûts de main-d'œuvre minimum.
- Présentoir éclairer pour optimiser l'attrait visuel et promouvoir les achats spontanés.
- La source de chaleur réglable en température rayonne depuis la base et depuis l'auvent supérieur.
- Commutateurs d'alimentation et de température dissimulés mais aisément accessibles.
- Auvent pare-haleine incliné des deux côtés contribuant à l'esthétique propre et épurée.
- Les pare-chocs des deux côtés offrent une protection supplémentaire contre les heurts des chariots.

La base de l'îlot en acier inoxydable d'épaisseur n° 20 comporte des pare-chocs des deux côtés et est équipée de série de deux (2) panneaux latéraux peints en noir et de deux (2) étagères réglables peintes en noir. La plaque chauffante à revêtement anodisé dur facile à nettoyer est entourée d'écrans thermiques amovibles de 64 mm. L'auvent pare-haleine soutenu par deux (2) supports latéraux contient huit (8) projecteurs d'éclairage et est entouré de quatre (4) écrans thermiques amovibles en Lexan teinté. Deux (2) commutateurs à bascule situés sous l'auvent commandent l'alimentation (MARCHE/ARRÊT) et la température de la plaque chauffante (BAS/MOYEN/HAUT). Le socle est équipé de quatre (4) roulettes de 127 mm, 2 fixes et 2 pivotantes avec frein..

MODÈLE ITM2-72/CT: Présentoir îlot de libre-service pour comptoir, largeur 1829 mm

MODÈLE ITM2-72: Présentoir îlot de libre-service sur socle, largeur 1829 mm

OPTIONS INSTALLÉES À L'USINE

- Choix d'alimentation électrique
 - ➔ Préciser la tension (V) :
 - 208-240
 - 230
- Socle système décoratif (posé au sol)
 - ➔ Préciser le modèle :
 - Standard - socle en acier inoxydable, panneaux latéraux noirs et deux (2) étagères réglables noires.
 - Deluxe - Panneaux latéraux en formica noir et auvent peint en noir, quatre (4) étagères réglables en bois et deux (2) paniers latéraux amovibles en bois.
- Choix des couleurs de panneau
 - ➔ Préciser la couleur :
 - Noir, de série
 - Acier inoxydable, en option
 - Couleur personnalisée, en option
 - Protections latérales, Lexan



ANSI/NSF 4



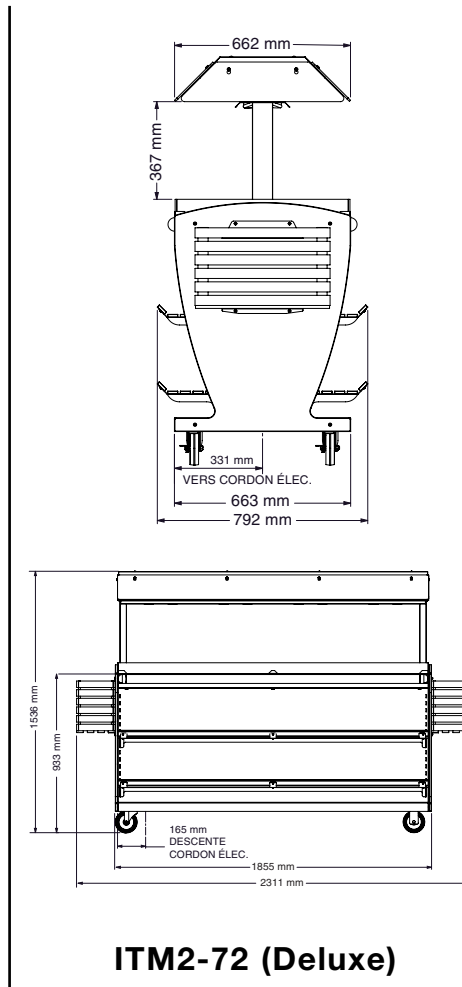
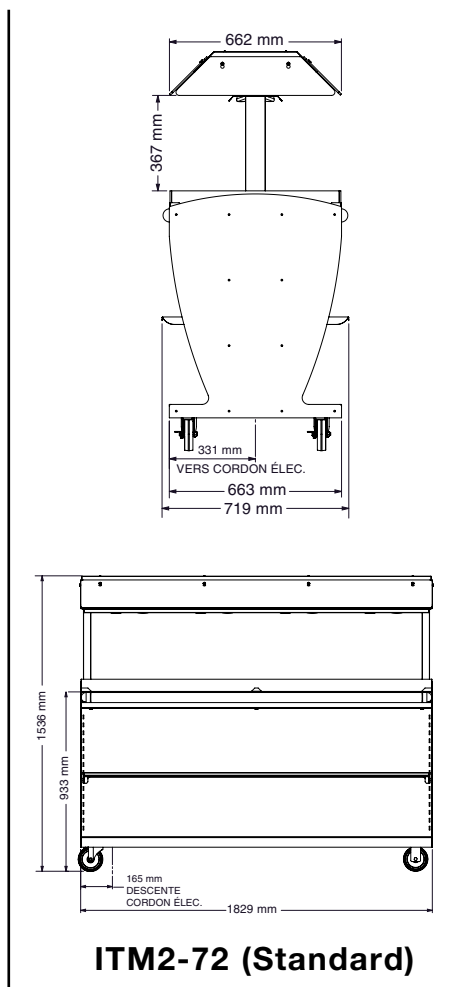
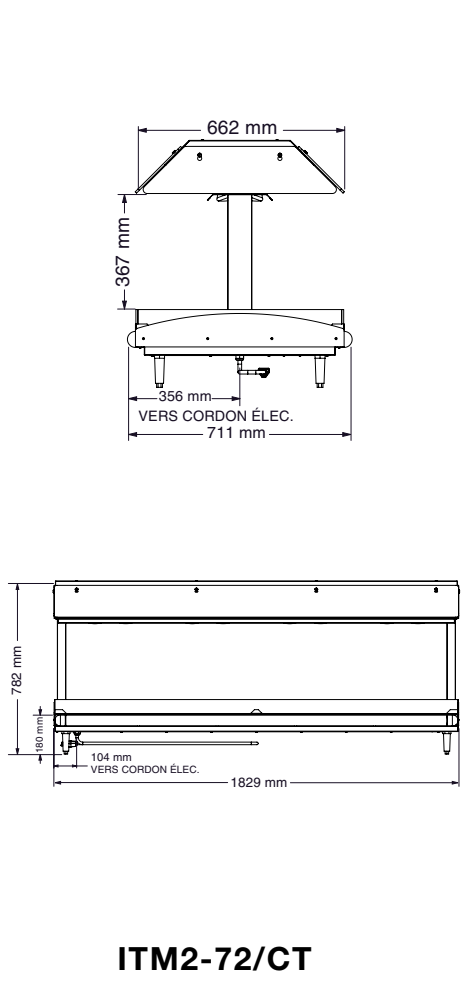

POIDS			
	ITM2-72/CT	ITM2-72 (Std.)	ITM2-72 (Dlx.)
NET:	CONTACTER L'USINE	161 kg ENV.	3170 kg
EXPÉDITION:	CONTACTER L'USINE	268 kg ENV.	277 kg
DIMENSIONS DE LA CAISSE : (L x L x H)			
2134 mm x 965 mm x 1727 mm			

DIMENSIONS: H x L x P	
ITM2-72/CT EXTÉRIEURES :	
782 mm x 1829 mm x 711 mm	
ITM2-72 (STANDARD) EXTÉRIEURES :	
1536 mm x 1829 mm x 719 mm	
ITM2-72 (DELUXE) EXTÉRIEURES :	
1536 mm x 2311 mm x 792 mm	
DIMENSIONS SURFACE : (L x W)	
1695 mm x 505 mm	

EXIGENCES D'INSTALLATION
Cet appareil doit être posé de niveau dans un endroit à l'abri de la vapeur, de la graisse, de l'égouttement d'eau, des hautes températures ou autres nuisances graves.

ALIMENTATION ÉLECTRIQUE						
TENSION (V)	PHASES	FRÉQ. (Hz)	A	kW	CORDON ET FICHE	
120	1	60	16,0	1,90		FICHE NEMA 5-20P 20A - 125V
230	1	50	8,7	2,00	CORDON FOURNI PAS DE FICHE	

DÉGAGEMENTS
AUCUN DÉGAGEMENT REQUIS

CAPACITÉ EN PRODUITS CHAUDS*
29 kg MAXIMUM
Vingt et un (21) barquettes à poulet avec couvercle dôme
TAILLE DE L'EMBALLAGE À DÔME : ENVIRON 178 mm x 254 mm
*ARTICLES PRÉCONDITIONNÉS SEULEMENT