

ITM2-72 ISLAND TAKEOUT MERCHANDISER (SELBSTBEDIENUNG)



ITM2-72 (Standard)



• Freistehender Selbstbedienungs-Merchandiser zum Angebot von hochwertigen, verpackten Heißgerichten bei minimalen Arbeitskosten.

- Beleuchtung für attraktive Darbietung — verleitet zu Impulskäufen.
- Hitze strahlt vom Sockel und der Haube aus ab; die Temperatur kann eingestellt werden.
- Verdeckte Netz- und Temperaturschalter sind für das Personal einfach zugänglich.
- An zwei Seiten gewinkelter Haubenaufsatz sorgt für sauberes, attraktives Aussehen.
- Gummipuffer an zwei Seiten bieten extra Schutz vor Schäden durch Einkaufswagen.

20 (0,95 mm), Gummipuffer an zwei Seiten und wird mit zwei (2) schwarz lackierten Seitenpaneelen und zwei (2) schwarz lackierten, verstellbaren Einschüben geliefert. Die einfach zu reinigende hartgalvanisierte Heizplatte ist von abnehmbaren 64-mm-Hitzeschutzabdeckungen umgeben. Die Haube wird von zwei (2) Seitenstützen getragen, enthält acht (8) Flutleuchten und ist von vier (4) abnehmbaren, getönten Lexan-Hitzeschutzpaneelen umgeben. Zwei (2) Kippschalter unter der Haube dienen zum Ein- und Ausschalten (EIN/AUS) und regulieren der Heizplattentemperatur (NIEDRIG/MITTEL/HOCH). Der Sockel verfügt über vier (4) 127-mm-Laufrollen, 2 fixiert und 2 schwenkbar mit Bremse.

- MODELL ITM2-72/CT:** Island Take-out Merchandiser - Tischmodell, 1829 mm breit
- MODELL ITM2-72:** Island Take-out Merchandiser - Bodenmodell, 1829 mm breit



ANSI/NSF 4



WERKSSEITIG EINGEBAUTE OPTIONEN

- Spannungsversorgungsmöglichkeiten
 - ➔ Spannung angeben:
 - 208-240
 - 230
- Ziersockel (Aufstellung am Boden)
 - ➔ Modell angeben:
 - Standard - mit Edelstahlsockel, schwarzen Seitenpaneelen und zwei (2) verstellbaren schwarzen Einschüben.
 - Deluxe - mit Formica-Endpaneelen und schwarz lackierter Haube, vier (4) verstellbare Holzeinschübe und zwei (2) herausnehmbare Seitenkörbe aus Holz.
- Paneelfarbauswahlen
 - ➔ Farbe angeben:
 - Schwarz, standard
 - Edelstahl, optional
 - Kundenspezifische Farbe, optional
- Lexan-Schutztafeln, über die gesamte Seite

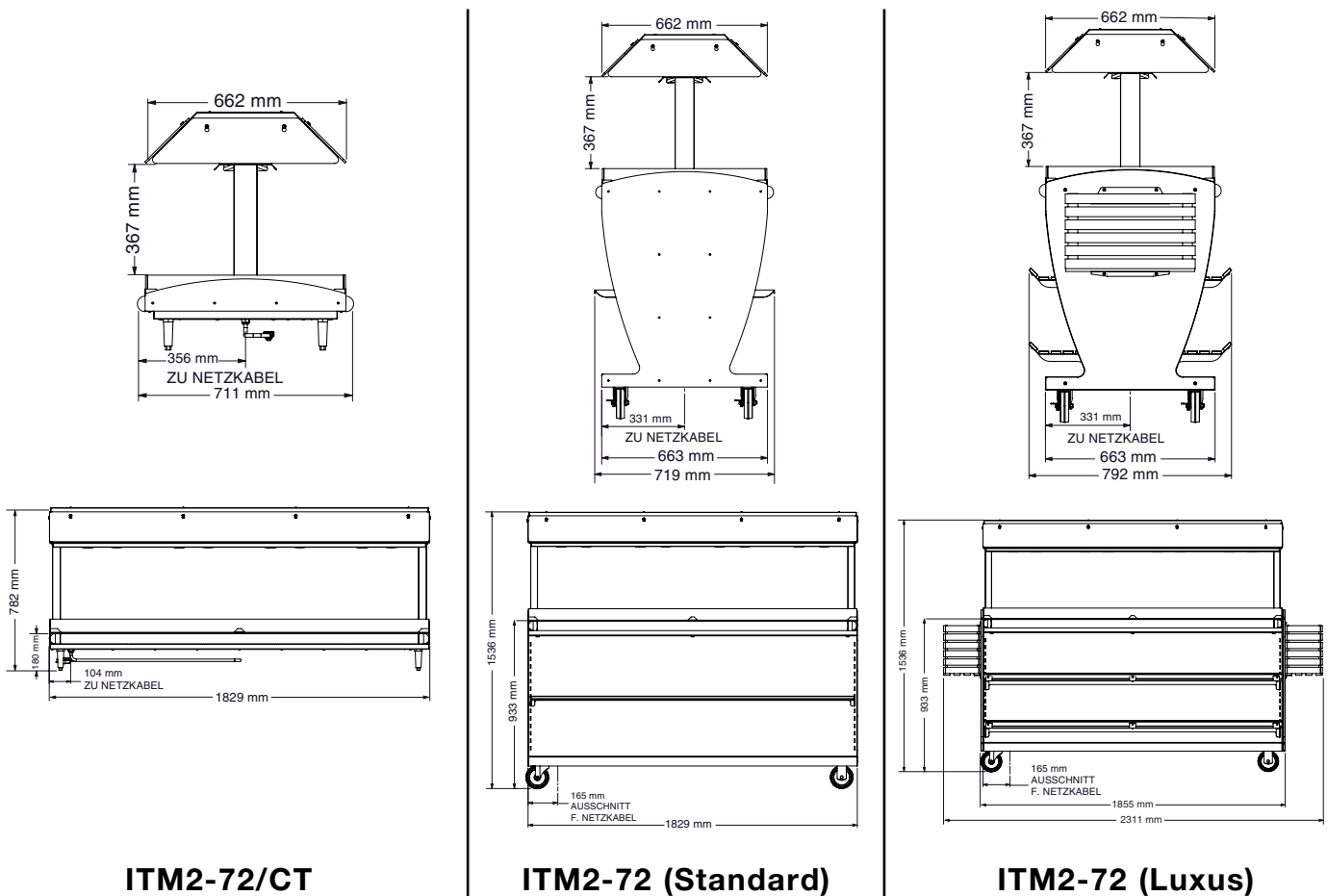

ITM2-72/CT

ITM2-72 (Standard)

ITM2-72 (Luxus)

| GEWICHT | | | |
|--------------------------------|--------------------|----------------|----------------|
| | ITM2-48/CT | ITM2-48 (Std.) | ITM2-48 (Lux.) |
| NETTO: | IM WERK NACHFRAGEN | 161 kg EST. | 170 kg |
| VERSAND: | IM WERK NACHFRAGEN | 268 kg EST. | 277 kg |
| KARTONABMESSUNGEN: (L x B x H) | | | |
| 2134 mm x 965 mm x 1727 mm | | | |

| INSTALLATIONSANFORDERUNGEN |
|---|
| Das Gerät muss waagrecht aufgestellt werden und darf nicht in einem Bereich aufgestellt werden, in dem es durch Dampf, Fett, tropfendes Wasser, hohe Temperaturen oder andere schwierige Bedingungen beeinträchtigt wird. |

| ANFORDERUNGEN AN FREIRAUM |
|----------------------------------|
| KEIN FREIRAUM ERFORDERLICH. |

| ABMESSUNGEN: H x B x T |
|---|
| ITM2-72/CT AUSSENABMESSUNGEN: 782 mm x 1829 mm x 711 mm |
| ITM2-72 (STANDARD) AUSSENABMESSUNGEN: 1536 mm x 1829 mm x 719 mm |
| ITM2-72 (LUXUS) AUSSENABMESSUNGEN: 1536 mm x 2311 mm x 792 mm |
| OBERFLÄCHENABMESSUNGEN: (L x B) 1695 mm x 505 mm |

| ELEKTRIK | | | | | | |
|-----------------|-------|-------------|------|------|---|----------------------------------|
| SPANNUNG | PHASE | FREQUENZ/Hz | A | kW | NETZKABEL UND STECKER | |
| 120 | 1 | 60 | 16,0 | 1,90 |  | NEMA 5-20P 20A - 125V STECKER |
| 230 | 1 | 50 | 8,7 | 2,00 | | MIT NETZKABEL KEIN STECKER |

| ERWÄRMTES PRODUKT BELADUNG* |
|--|
| 29 kg MAX. |
| Einundzwanzig (21) Brathuhnbehälter mit Kuppelabdeckung VERPACKUNGSABMESSUNGEN: CA. 178 mm x 254 mm |
| *NUR ZUM GEBRAUCH MIT FERTIG VERPACKTEN GERICHTEN |