

# 500-PH/GD

## HEISSHALTESCHRANK FÜR HEISSE PIZZA



• HALO HEAT . . . eine geregelte, einheitliche Hitzequelle, die die Speisen umgibt, um besseres Aussehen, besseren Geschmack und längere Aufbewahrung zu erzielen.

- Enge Temperaturtoleranz und gleichmäßige Wärmeeinwirkung erhalten die idealen Serviertemperaturen im gesamten Schrank aufrecht.
- Geringer Stromverbrauch.
- Hält Pizza, heiße Vorspeisen oder Torten mehrere Stunden lang heiß, frisch und geschmackvoll.
- Perfekt für im Laden servierte und zum Mitnehmen vorgesehene Pizza.
- Fasst bis zu dreizehn runde Pizzas, 406 mm Durchmesser.
- Heißhalte-Temperaturanzeige misst die Lufttemperatur im Schrank.
- Griffe für den einfachen Transport.

Der Einkammerschrank umfasst einen (1) EIN/AUS-Schalter mit justierbarem Thermostat mit einem Temperaturbereich von 16 bis 93 °C, eine (1) Kontrollleuchte und eine (1) Heißhalte-Temperaturanzeige zur Überwachung der Lufttemperatur im Schrank. Inkl. dreizehn (13) verchromte Einschieberoste mit 51 mm Rostabstand. Am Schrankäußeren befinden sich vier (4) Griffe aus Edelstahl für den Transport.

**MODELL 500-PH/GD:** Das Schrankäußere besteht aus Edelstahl der Stärke Gauge 20 (0,95 mm) mit einer Glastür.



### WERKSSEITIG EINGebaUTE OPTIONEN

- Spannungsversorgungsmöglichkeiten
  - 120V
  - 230V
- Türauswahlmöglichkeiten
  - Tür mit Fenster, standard
  - Massivtür, optional
- Türöffnungsseite angeben:
  - Rechts, standard
  - Links, optional

### WEITERE FUNKTIONSMERKMALE

- Laufrollen-Unterbau erhältlich.
- Standbein-Unterbau erhältlich.



W164 N9221 Water Street • P.O. Box 450 • Menomonee Falls, Wisconsin 53052-0450 • USA

TEL.: 262.251.3800 800.558.8744 USA/KANADA FAX: 262.251.7067 800.329.8744 NUR USA

[www.alto-shaam.com](http://www.alto-shaam.com)

# 500-PH/GD

## HEISSHALTESCHRANK FÜR HEISSE PIZZA

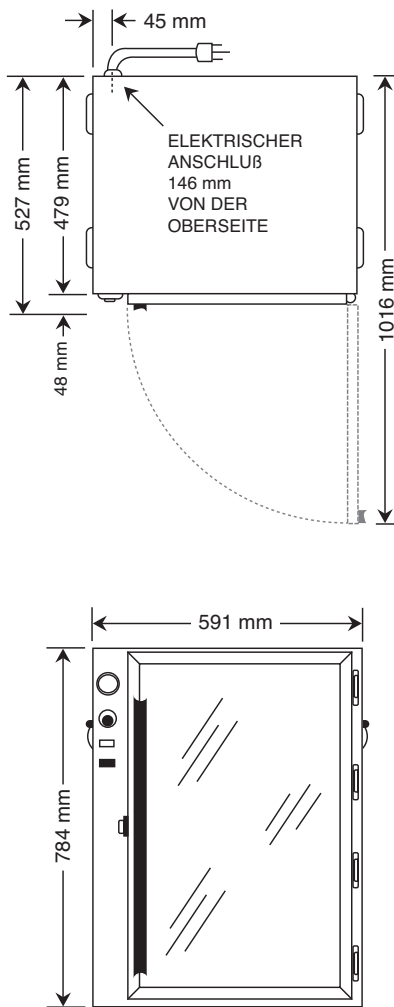

### ABMESSUNGEN: H X B X T

#### AUSSEN:

784 mm x 591 mm x 527 mm

#### INNEN:

708 mm x 441 mm x 445 mm

### ELEKTRIK

V	PH	Hz	A	kW		
120	1	50/60	8,3	1,00		NEMA 5-15P, 15 A - 125 V Stecker
230	1	50/60	4,1	0,95		NEMA 6-15P, 15 A - 250 V Stecker (nur USA)
						CEE 7/7, 220-230 V Stecker
						AS/NZS 3112

### PRODUKTKAPAZITÄT

MAXIMAL: Dreizehn (13) runde PIZZAS, 406 mm Durchmesser

MAXIMALGEWICHT PRO PIZZA: 0,9 kg

### INSTALLATIONSANFORDERUNGEN

Das Gerät muss waagrecht installiert werden. Es darf nicht in einem Bereich aufgestellt werden, in dem es durch schwierige Bedingungen wie Dampf, Fett, tropfendes Wasser, hohe Temperaturen oder andere schädliche Einflüsse beeinträchtigt wird.

### GEWICHT

**NETTO** 34 kg

**VERSAND** 60 kg

**KARTONABMESSUNGEN:** (L x B x H)

813 mm x 813 mm x 1041 mm

\* Informationen zum versand auf dem landweg, nur USA. Gewicht und abmessungen für den export im werk nachfragen.

### ANFORDERUNGEN AN FREIRAUM

RÜCKSEITE	76 mm
OBEN	51 mm
BEIDE SEITEN	25 mm

### ZUBEHÖR

<input type="checkbox"/> Laufrollen-Unterbau	15633
<input type="checkbox"/> Standbein-Unterbau	15634
<input type="checkbox"/> Drahteinschub, verchromt	SH-2102